

# Cordolo per marciapiede Tipologia F.E.R.

Dis. 297  
 Tav.  
 Var. 01

DIMENSIONI ESPRESSE IN : MM

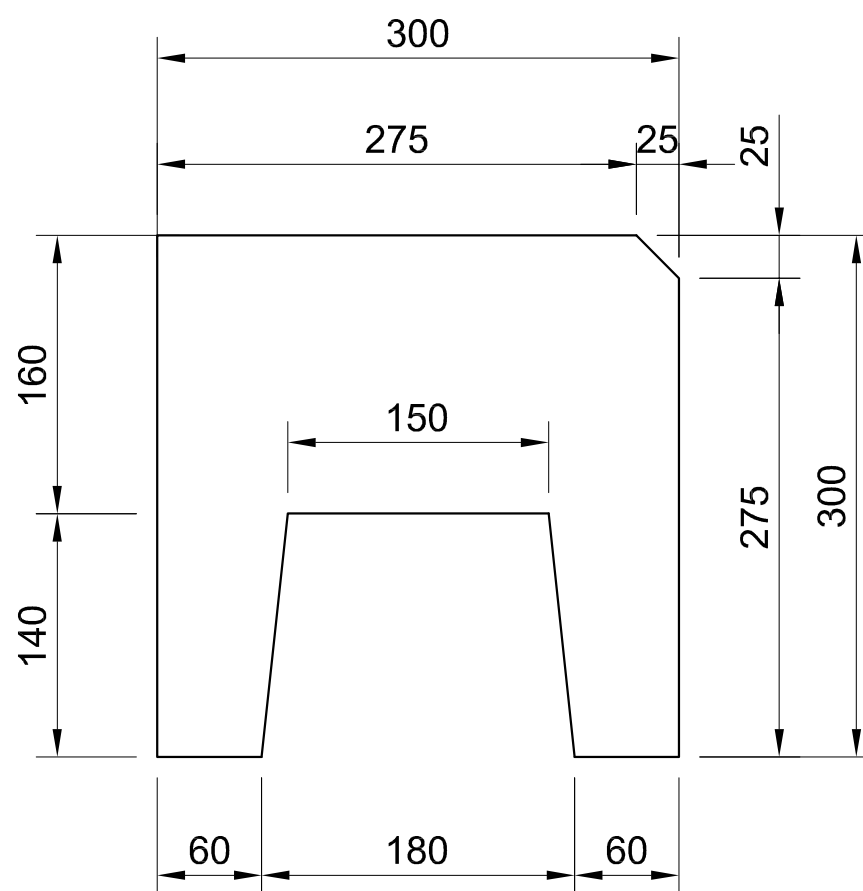

Finitura antiscivolamento certificata UNI EN 1340  
 realizzata con lamiera striata

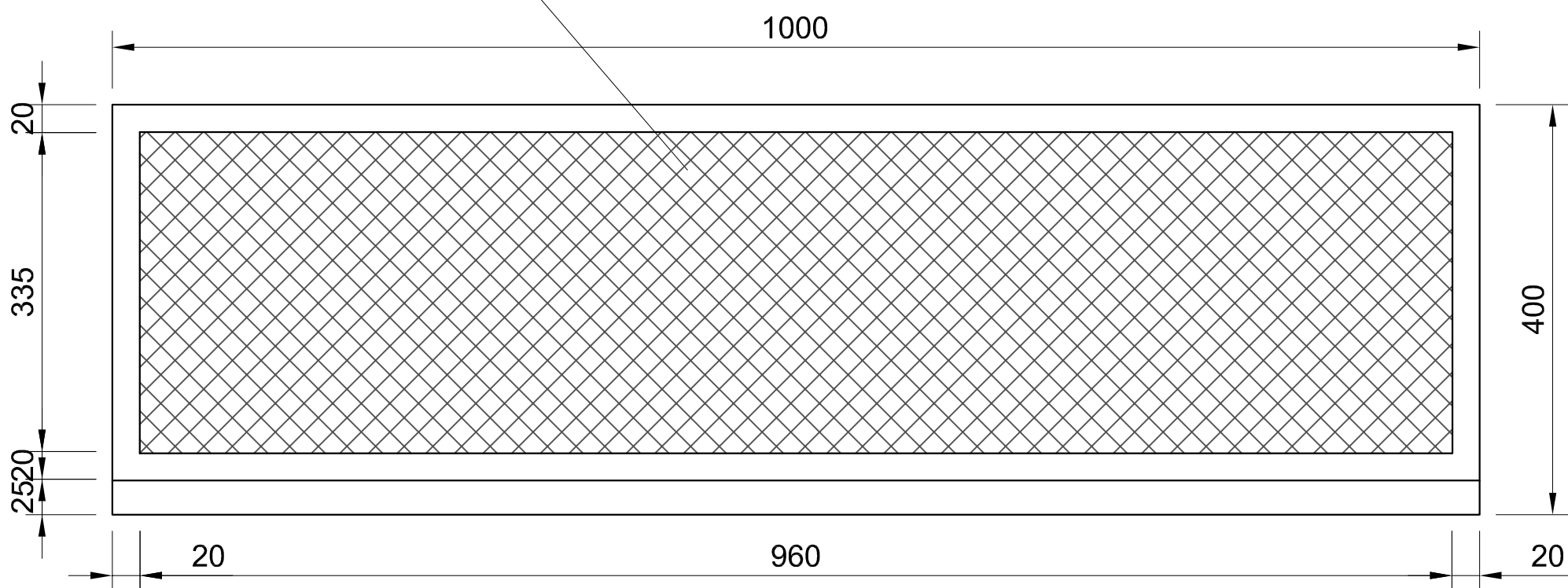

CARATTERISTICHE COSTRUTTIVE	IMBALLAGGIO
TIPOLOGIA CALCESTRUZZO: VIBRATO (R.P. OCMER) CLASSE DI RESISTENZA: C 32/40    ACCIAIO DI ARMATURA: B450A COMPOSIZIONE ARMATURA: RETE ELETTROSALDA Ø 5 MAGLIA MM 100X100  NORMATIVA TECNICA: DISEGNI TECNICI R.F.I. (F.S.) - UNI EN 1340 TOLLERANZE COSTRUTTIVE: CODICE INTERNO: 646                      PESO: KG/CAD. 160	SUPPORTO: BANCALE DIMENSIONI: - Q.TA' PORTATA: -  PESO BANCALE: -
	REV. : 00      DEL : 06/12/16